

M1 – Comportement organisationnel
L'analyse des interactions dans les groupes

Application n° 1 : Deux exemples de sociogrammes

(Choix et rejets au sein de deux escadrilles d'aviation militaires américaines)

Equipage A :

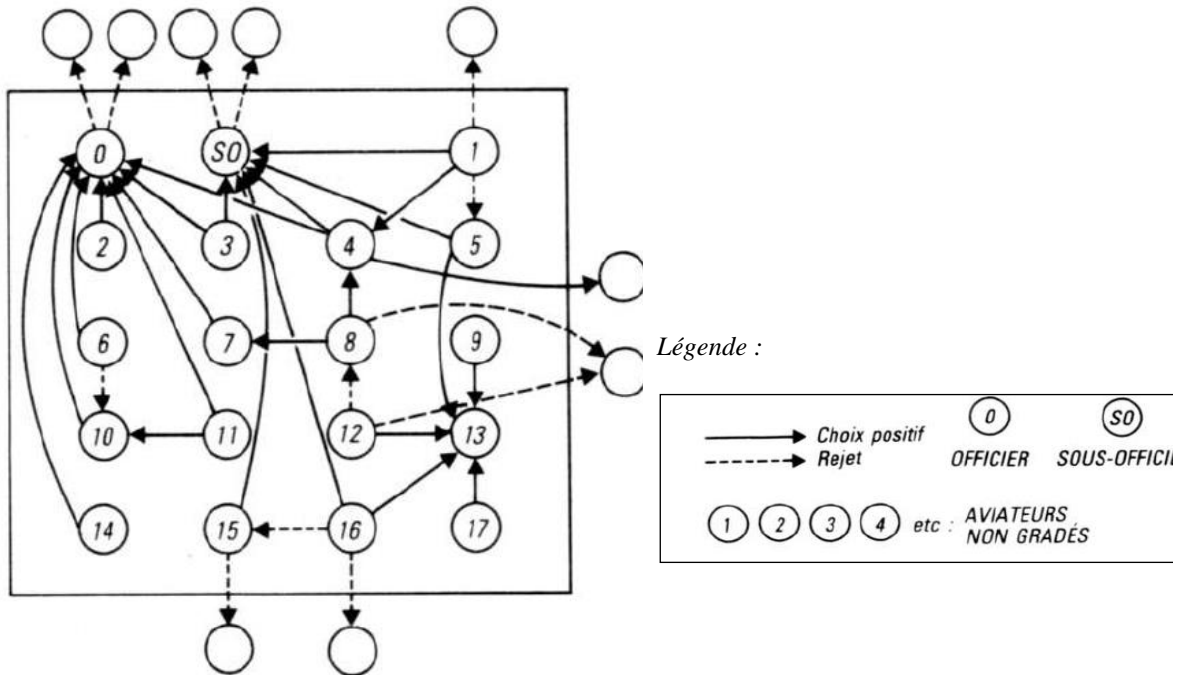

Equipage B

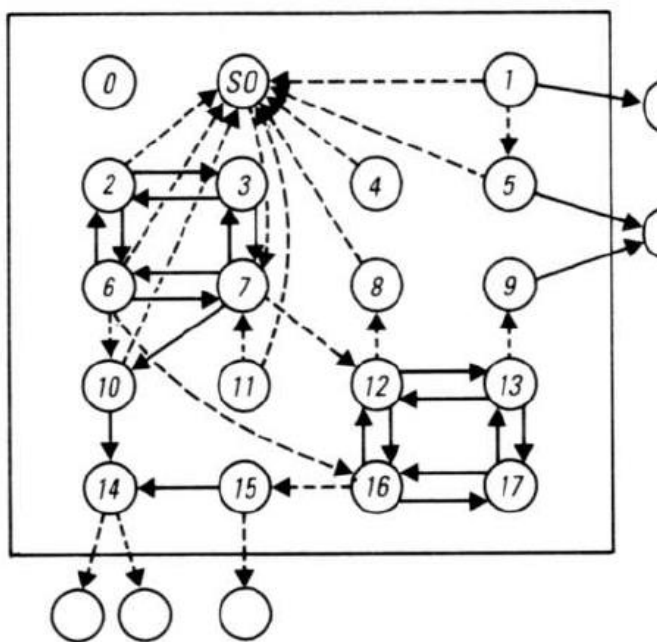

Travail à faire :

Analysez et commentez les deux sociogrammes présentés

- 1) Repérez les leaders dans chacun des équipages
- 2) Repérez les tendances générales des interactions et les dysfonctionnements éventuels dans chaque équipage
- 3) Identifiez l'équipage qui présente la meilleure cohésion globale

(source : Management aspects humains & organisationnels – Aubert & al. 1994)