

Corrigé application (sociogrammes)

Correction (sociogrammes)

- Sociogramme n°1

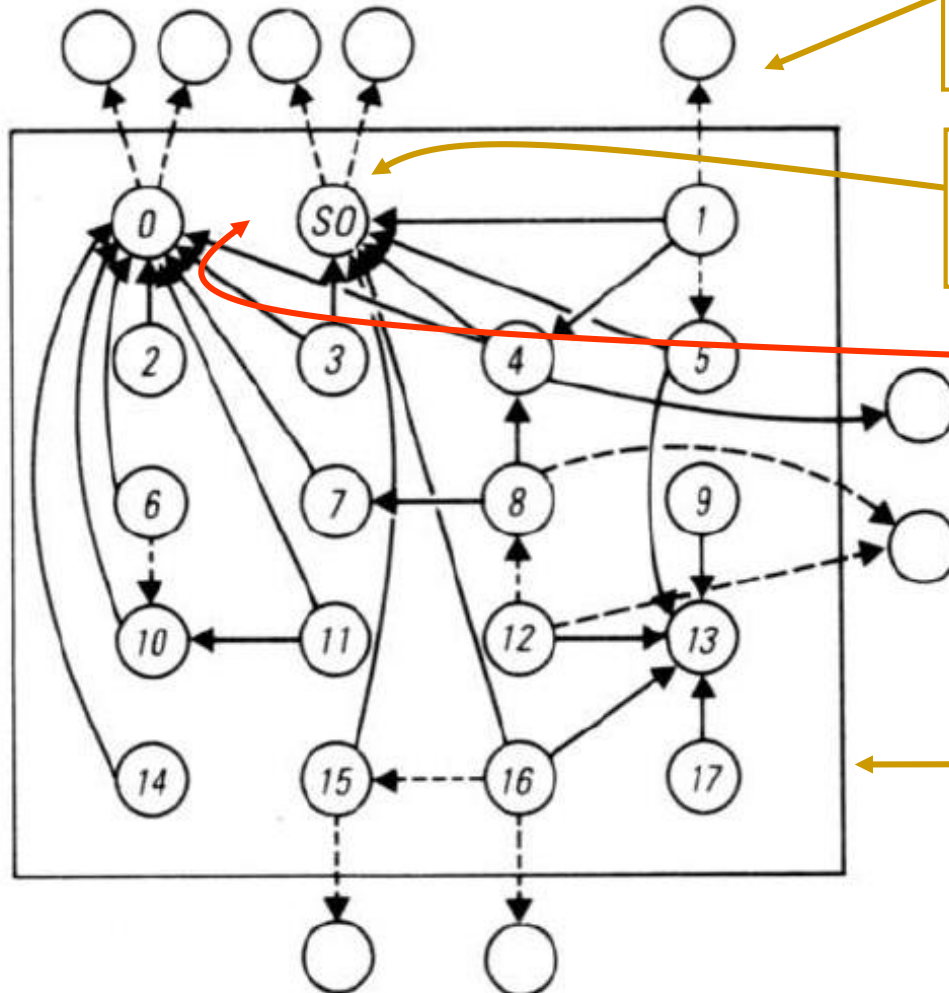

24 choix positifs / 13 choix négatifs (dont 3 intragroupe) : bonne cohésion et bon climat. Beaucoup de choix négatifs vers l'extérieur : le groupe est soudé mais peu ouvert

L'officier et le sous-officiers sont les leaders réels et formels du groupe. Ils sont appréciés de leurs subordonnés (aucun rejet)

Le point préoccupant est le manque de communication et l'indifférence entre les 2 leaders du groupe. Aucun choix positif ou négatif entre O et SO, qui semblent s'ignorer. Ils n'ont pas non plus d'avis sur leurs subordonnés

Pas de « clans » ni de sous-groupes identifiables, signe de bonne cohésion. Aucun individu réellement rejeté (jamais plus d'un choix négatif à l'intérieur du groupe)

- Sociogramme n°2

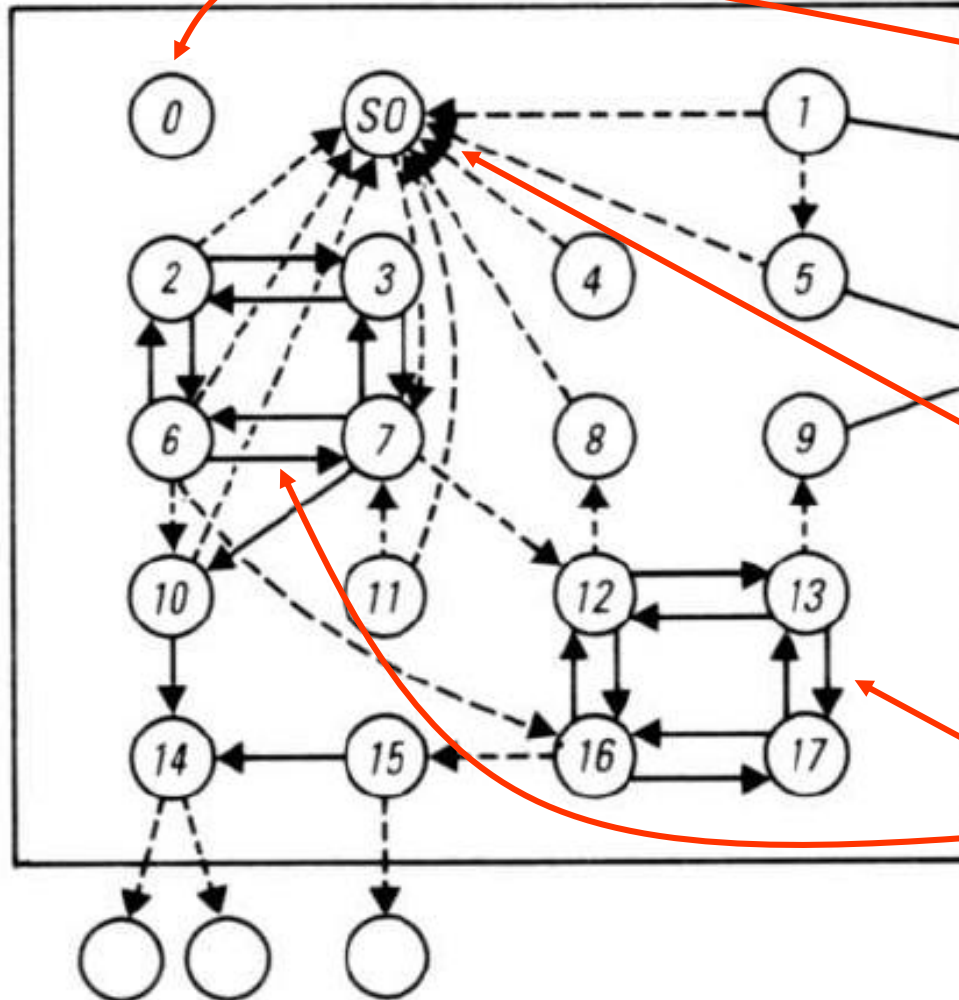

22 choix positifs / 18 choix négatifs : mauvaise cohésion. Beaucoup trop de choix négatifs vers SO.

Les leaders formels ne sont pas les «vrais» leaders du groupe. O est totalement ignoré et SO est unanimement détesté (bouc émissaire, permettant paradoxalement une forme de cohésion du groupe contre lui). O et SO s'ignorent.

Aucun leader réel n'émerge (personne ne totalise plus de 2 choix positifs). SO est nettement rejeté par le groupe (8 rejets et aucun choix positif)

Deux sous-groupes très homogènes mais séparés coexistent (12-13-16-17 et 2-3-6-7). Ces « clans » apprécient peu le reste du groupe, ce qui nuit beaucoup à la cohésion