

Séance 9 – 10

MÉDIAS ET RÉSEAUX DE L'ÉCOUTE (1 ET 2)

- **Exposé** : Christian Marclay
- **Texte à lire** : Thomas Y. Levin, « Des sons venus de nulle part. Rudolf Pfenninger et l'archéologie du son synthétique », in Sophie Duplaix, Marcella Lista (eds.), *Sons & Lumières. Une histoire du son dans l'art du XXe siècle* (cat. exp., Paris, Centre Pompidou, 22 septembre 2004-3 janvier 2005), Paris, Centre Pompidou, 2004, pp. 51-60 [mis en ligne sur l'EPI].

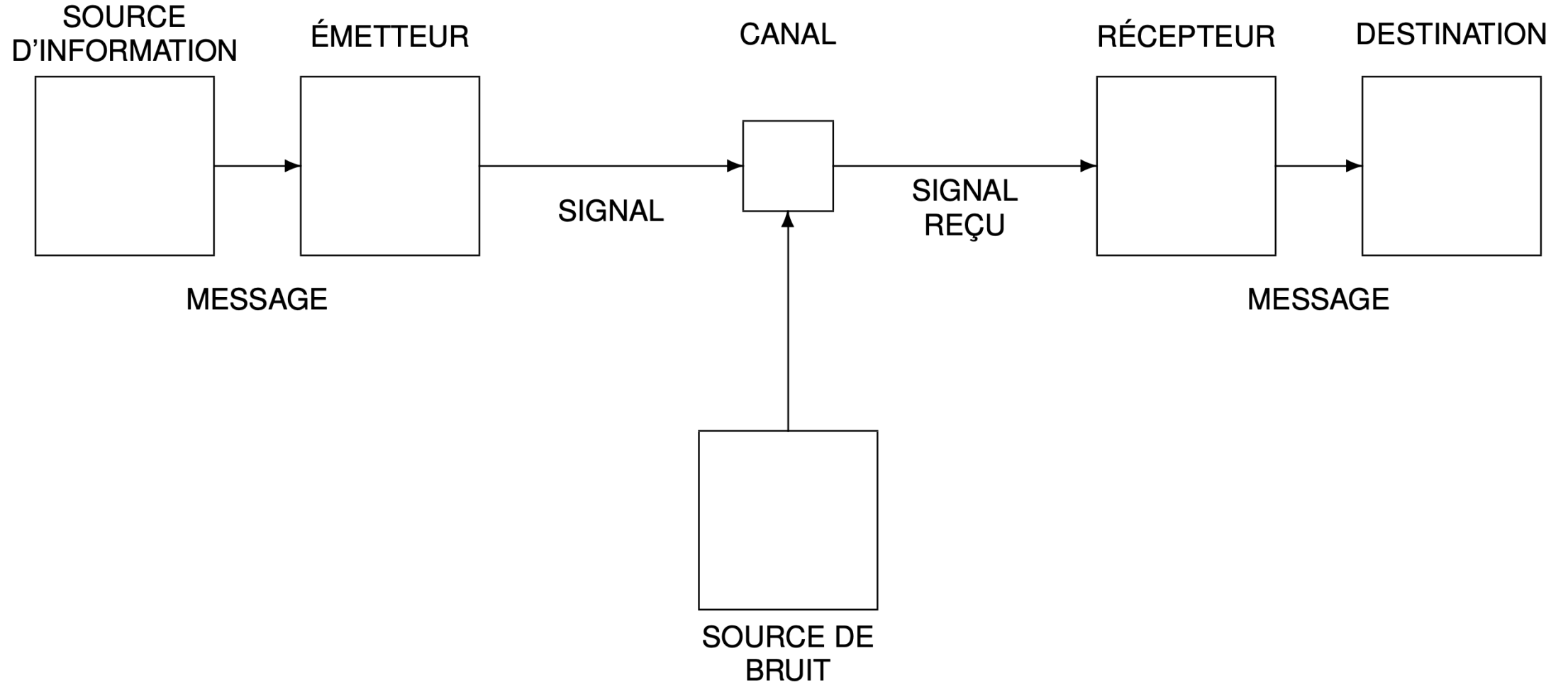

Paradigme de Shannon et Weaver

FRIEDRICH KITTLER GRAMOPHONE, FILM, TYPEWRITER

Glossaire de Frédérique Vargoz
Préface d'Emmanuel Alloa
Postface d'Emmanuel Guez

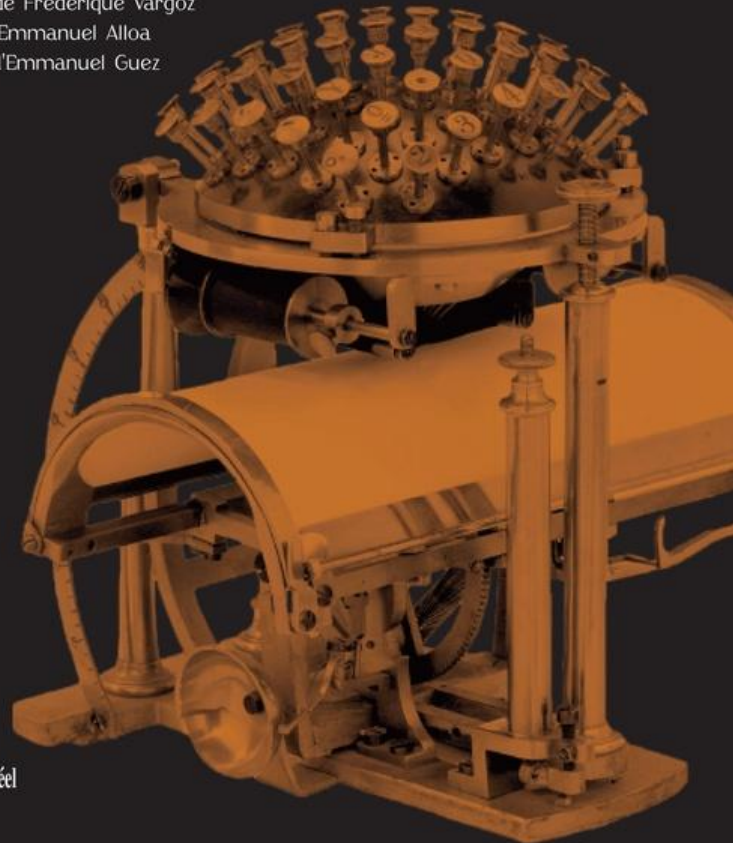

les presses du réel

Les médias sont des systèmes capables de **stocker**, **transmettre et traiter (calculer) de l'information**.

Stockage : capacité d'un médium à enregistrer des données dans le temps (par ex: écriture, archives, disques, mémoires numériques). Externalisation la mémoire dans des dispositifs techniques.

Transmission : circulation de l'information dans l'espace (par ex: parole, télégraphe, radio, Internet). Infrastructures techniques qui rendent possible la communication.

Calcul (ou traitement) : capacité des médias à transformer l'information selon des règles formelles.

Friedrich Kittler, *Gramophone, film, typewriter* (1986). Traduit par Frédérique Vargoz. Médias / théories. Les Presses du réel, 2018.

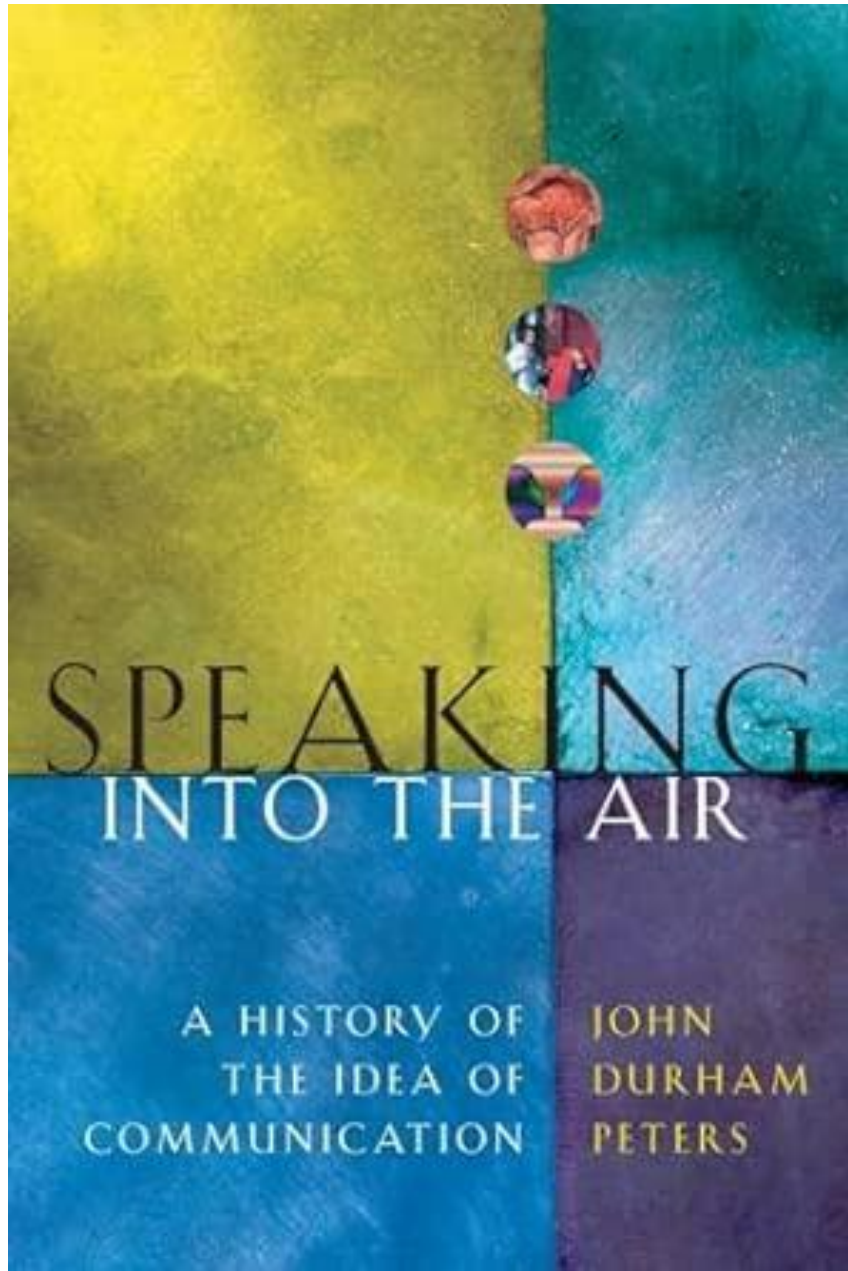

John D. Peters, *Speaking into the air: a history of the idea of communication*. University of Chicago Press, 1999.

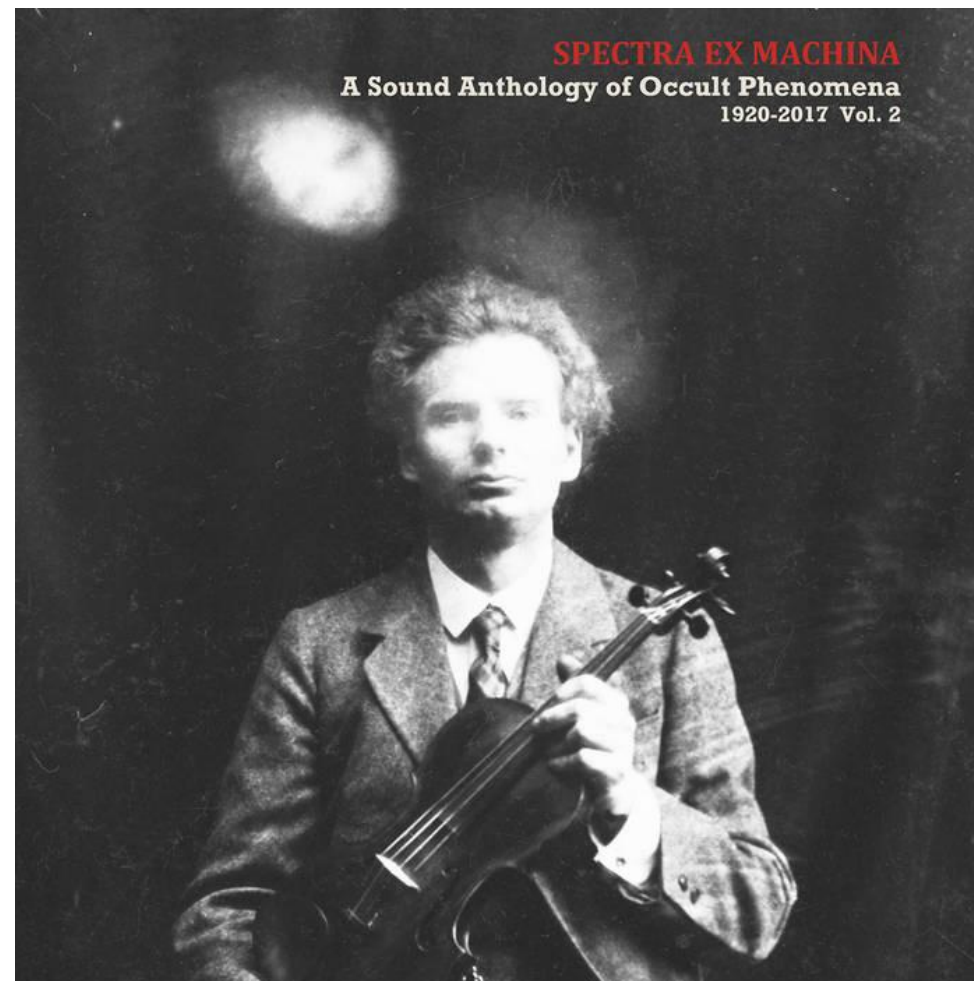

Spectra ex Machina / A Sound Anthology of Occult Phenomena 1920-2017 Vol.1-2, label Sub rosa



Phonographe et cylindre de cire



Phonographe à disque Victor III (gramophone), vers 1907

Chladni's Akustik.

Tab. V.

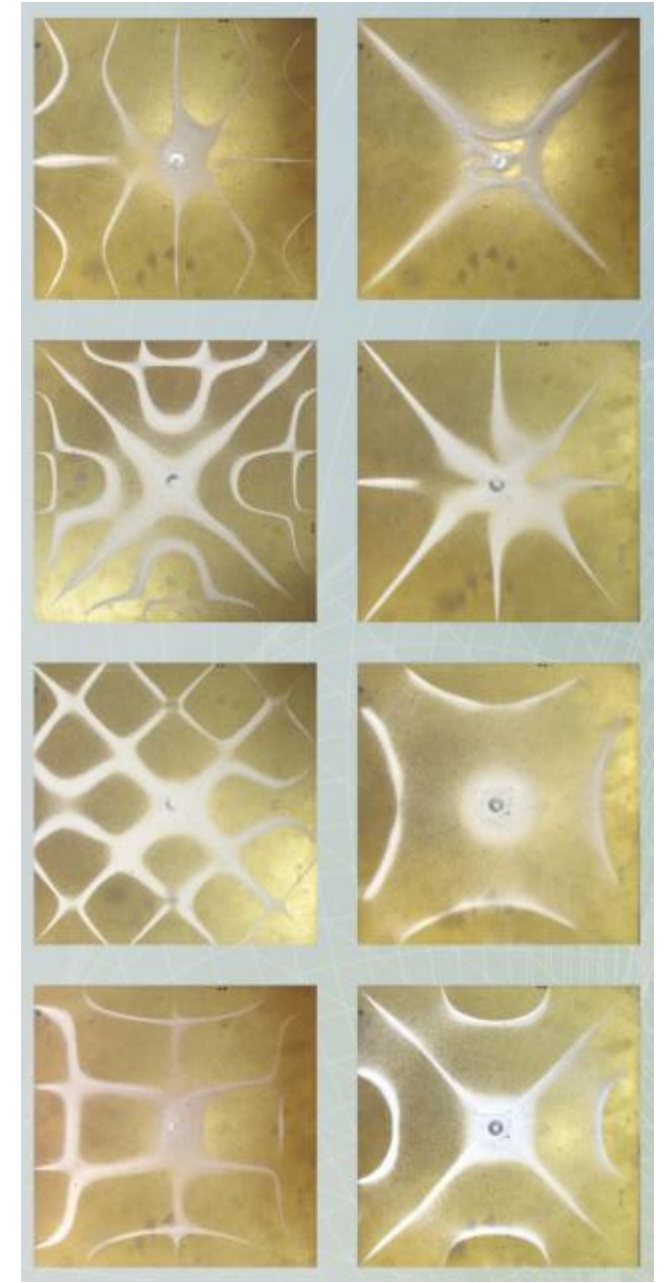
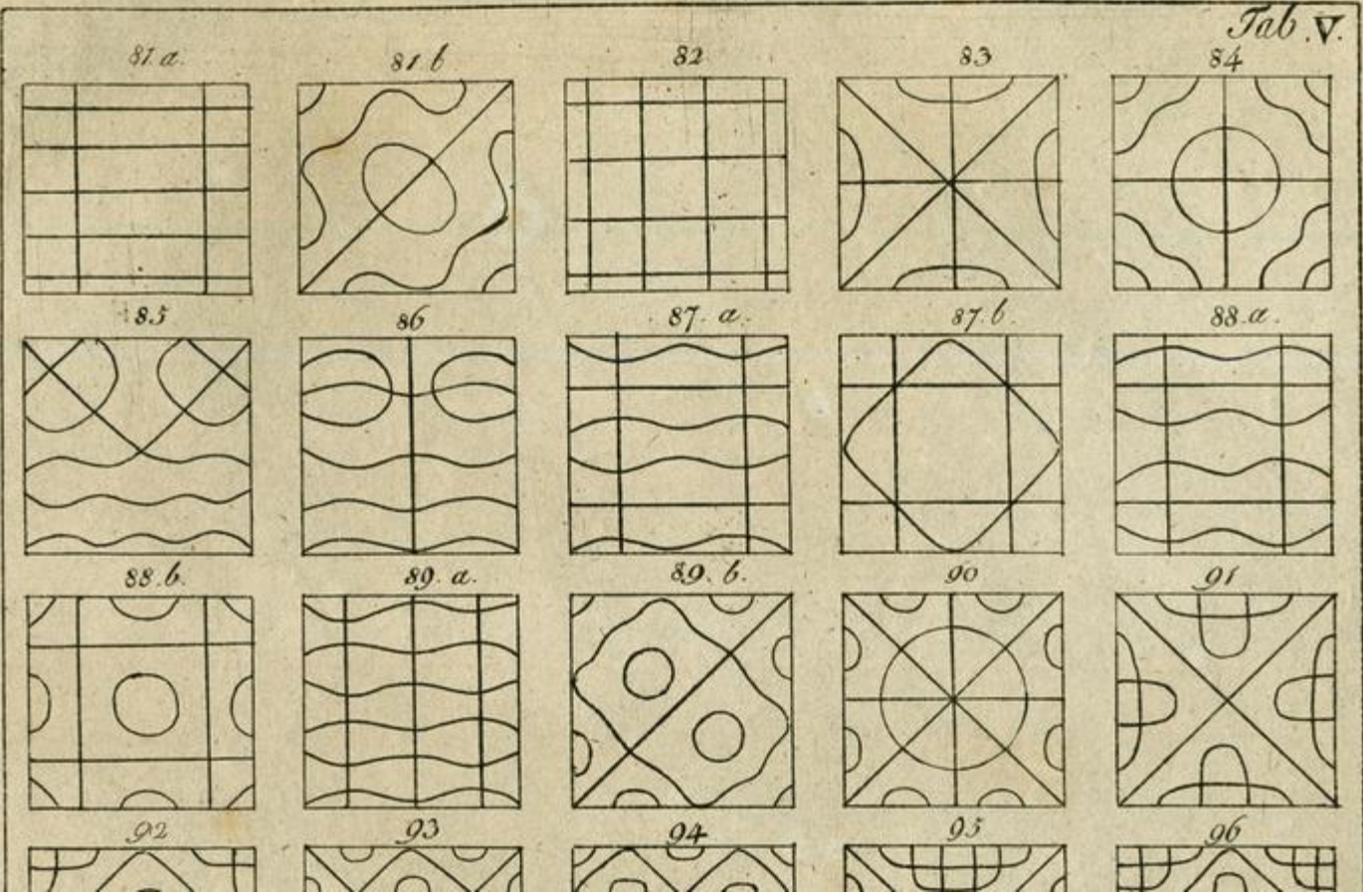

Figures de Chladni

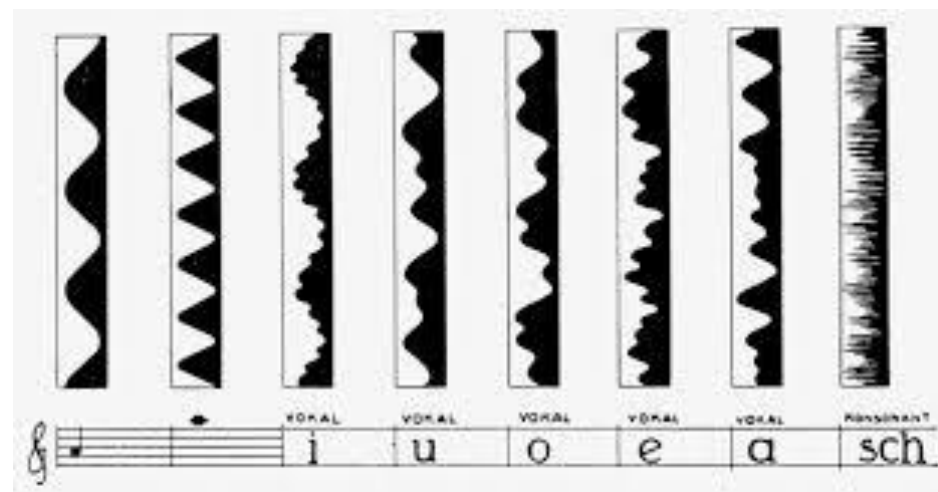

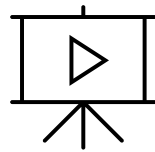

Rudolf Pfenninger, *Tönende Handschrift (L'Écriture sonore)*, 1932

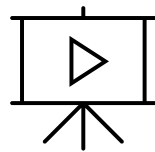

László Moholy-Nagy: ABC in Sound / Tönendes ABC (1933) | BFI National Archive

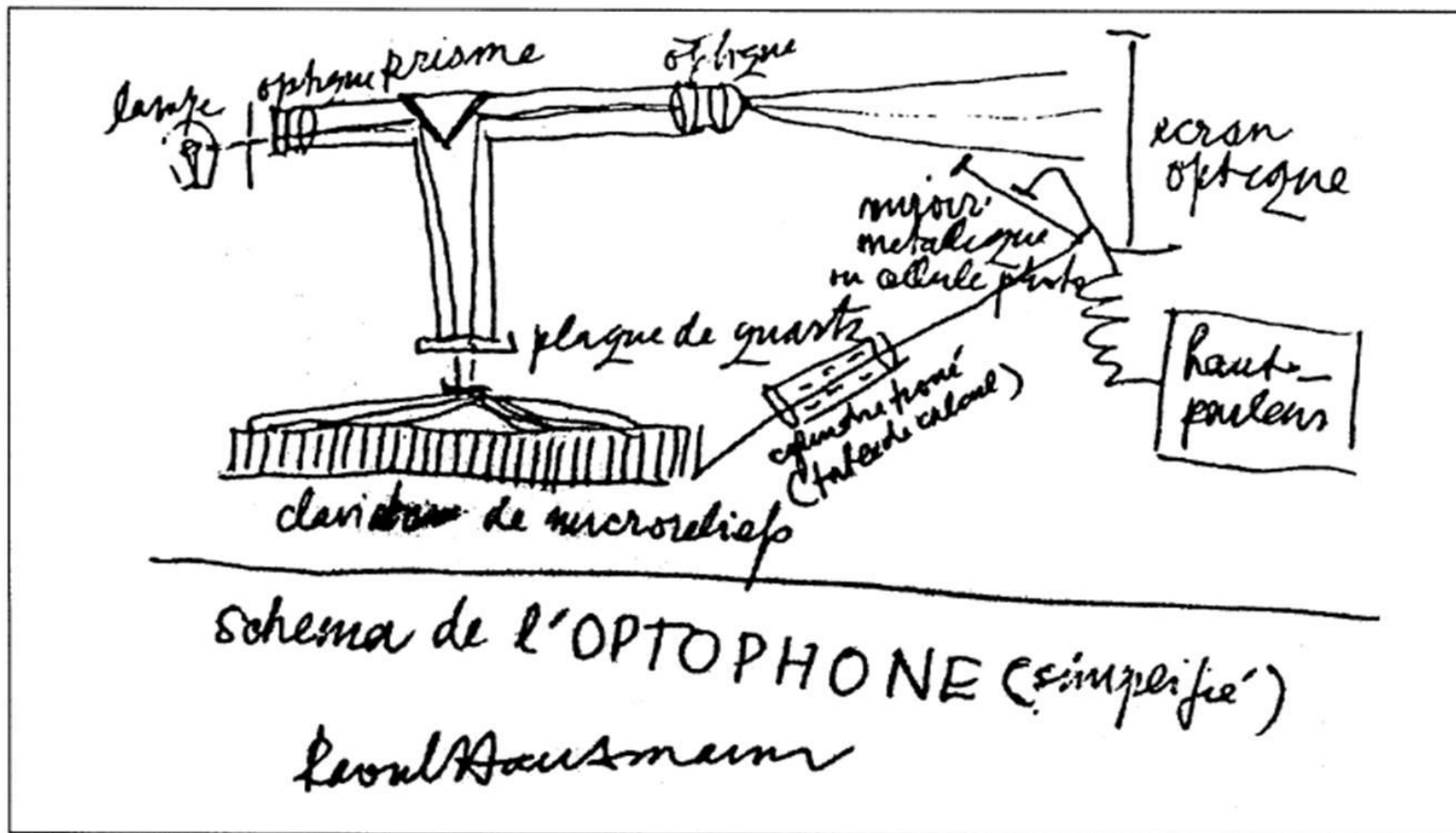

Raoul Hausmann, schéma de l'optophone, ca 1921.



Carsten Nicolai, *unidisplay / uni(psycho)acoustic*, 2013

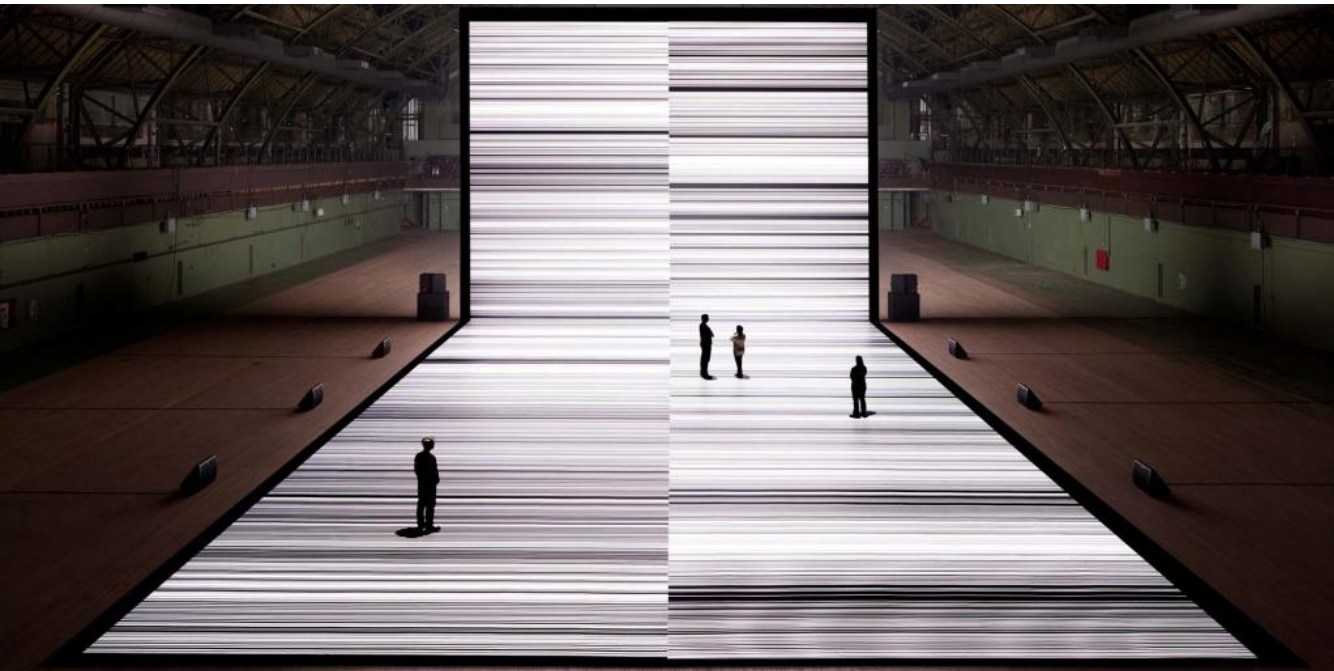

Ryoji Ikeda



Milan Knizak , Broken Music, années 1960

Théorie des formats : l'exemple du MP3

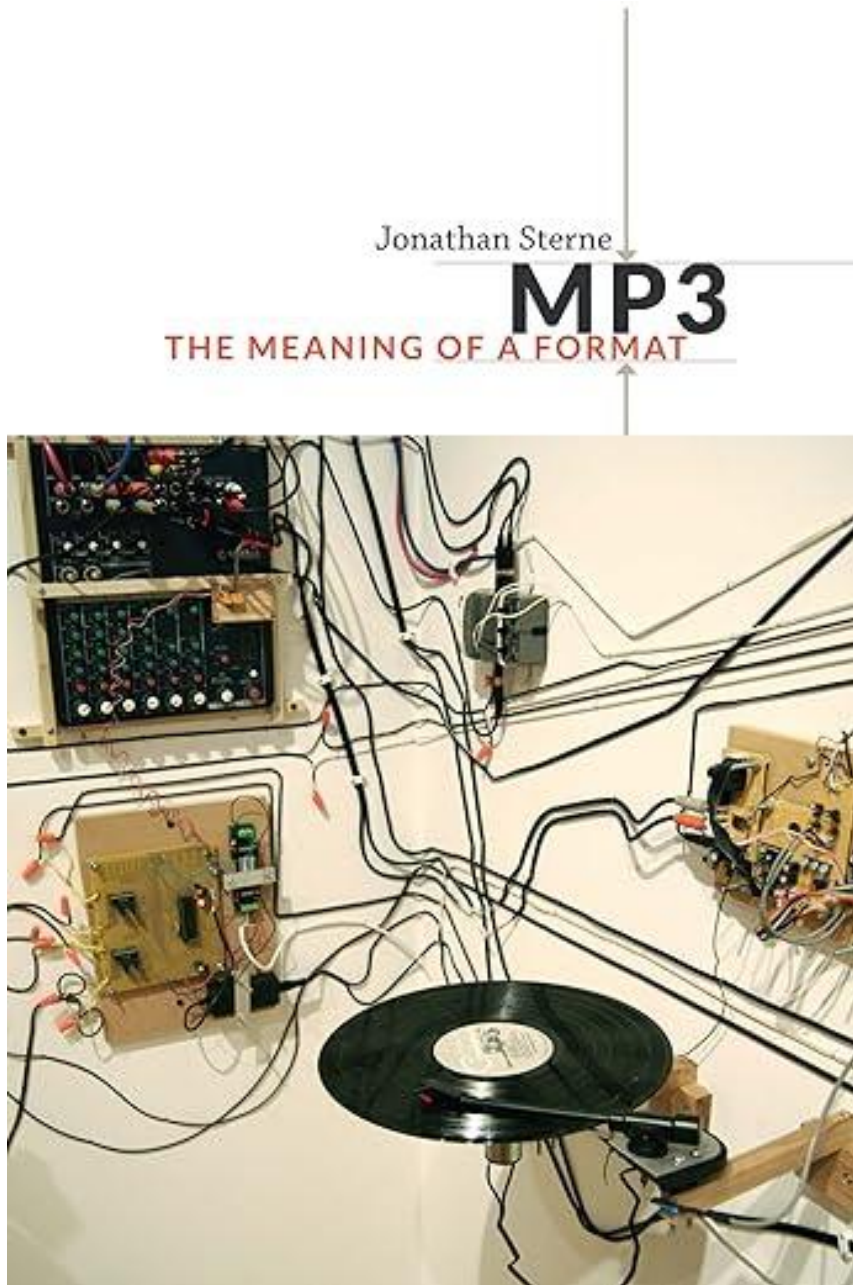

Influence de la téléphonie : Logique du « minimum de signal » pour comprendre (intelligibilité > fidélité).

Standardisation : Format qui s'impose par des choix collectifs ; devient une norme dominante de circulation musicale.

Industrialisation : La musique devient un fichier numérique. Circulation globale, décentralisée, et écoute fonctionnelle.

Sterne, Jonathan. *MP3: the meaning of a format*. Sign, storage, transmission. Duke University Press, 2012.

Traduction française : Sterne, Jonathan, *MP3, économie politique de la compression*. La Rue musicale, 2018.

LA CAPTURE DE L'INAUDIBLE

MATTHIEU
SALADIN

AKA 015

« Le logiciel agit de manière exactement inverse au traitement du signal que réalise habituellement un encodeur MP3 : il ne conserve que les fréquences que supprime l'encodage MP3, c'est-à-dire l'inaudible selon l'idéologie qui gouverne cette technologie. »



AKA10-LOGFORDATA

Matthieu Saladin, *La Capture de l'inaudible*, 2019. Édition logicielle sur carte SD et livret sérigraphié, comprenant un texte de Jonathan Sterne.

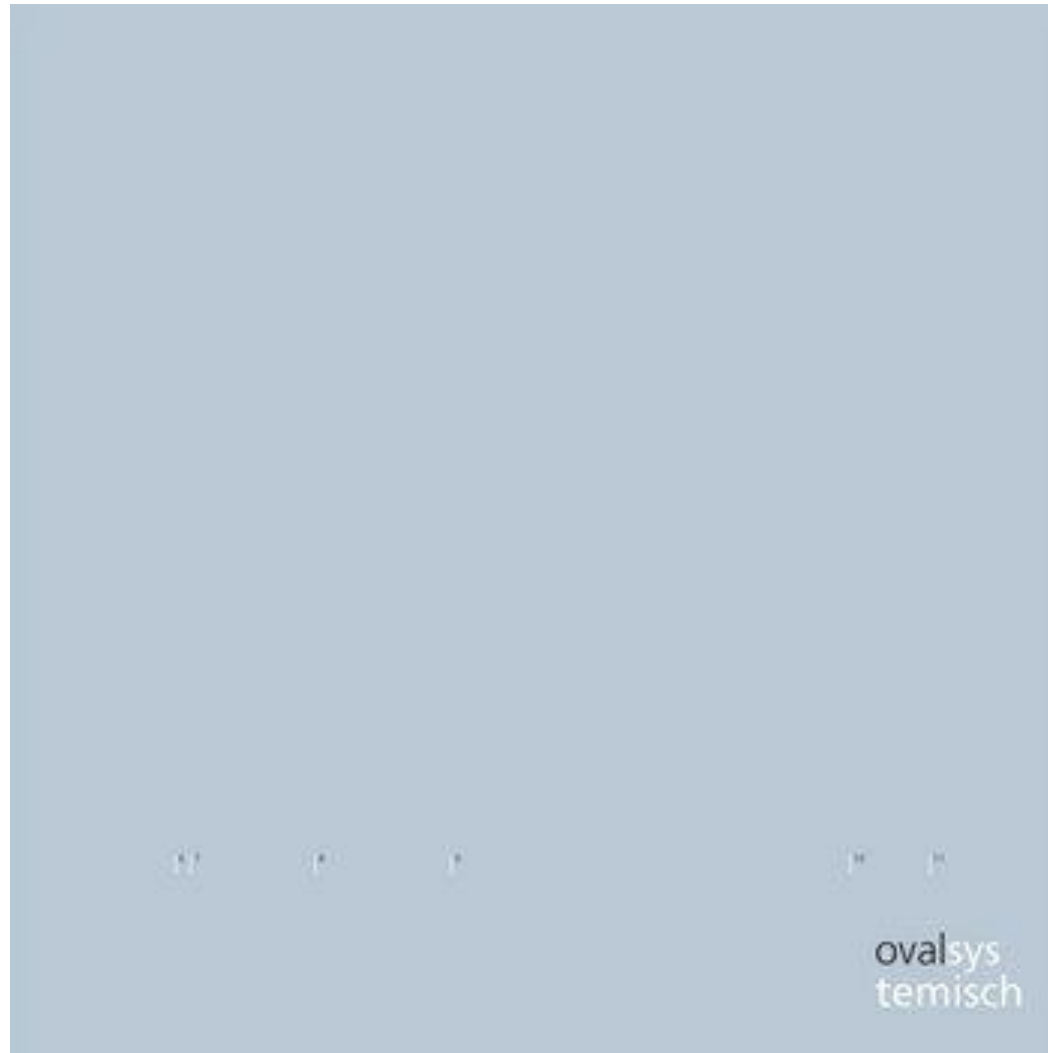

Oval, *Systemisch*, 1994 (album)



Raven Chacon , *Field Recordings*, 1999 (Window Rock, 4:00am)

Réseaux et télécommunication



One to one
communication

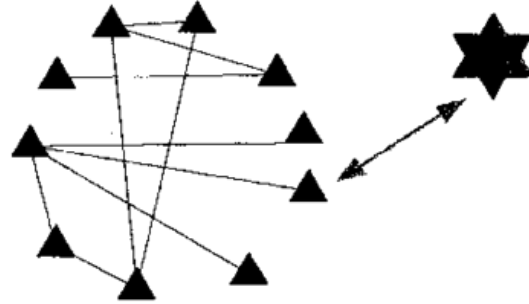

One to community
communication

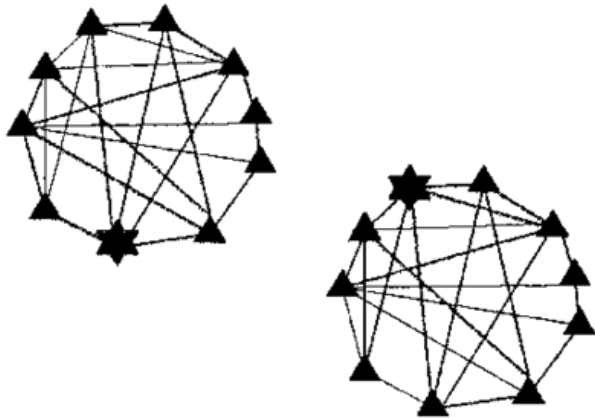

Multiple communities

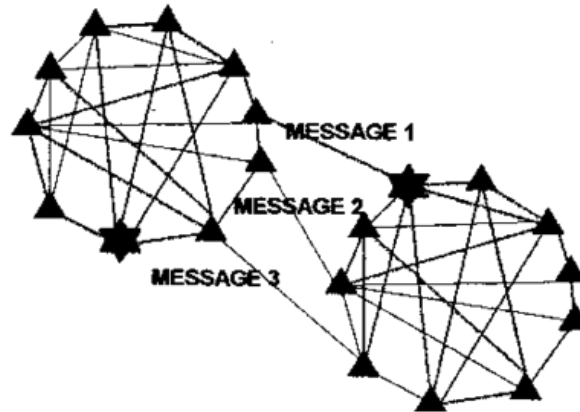

Networked
communities

Modèles de communication : One-to-one, one-to-many,
many-to-many



Bertolt Brecht, «Lindberghflug», 1929
Original radio setting

« La radio ne doit pas être :

- le théâtre, car la radio a déjà tué le théâtre, vaincu par le théâtre radiophonique ;
- le cinéma, car le cinéma est en train de mourir (a) d'un sentimentalisme rance dans ses thèmes, (b) d'un réalisme qui implique même certaines synthèses simultanées, (c) de complications techniques infinies, (d) d'un collaborationnisme fatalement banalisant, (e) d'un éclat réfléchi inférieur à l'éclat émis par la radio-télévision
- les livres, car le livre, coupable d'avoir rendu l'humanité myope, implique quelque chose de lourd, étranglé, étouffé, fossilisé et figé (seuls les grands tableaux de mots libres vivront, la seule poésie qui doive être vue) »

F.T. Marinetti & Pino Masnata “La radia”,
Manifeste futuriste d'octobre 1933 (Publié dans
la *Gazzetta del Popolo*)

Full Business Wanted!

Advertise in Tomorrow's, Wednesday's, Thursday's and Friday's Globe. Read the ads in the Globe every day.

The Boston Daily Globe

Want Advertisements

To Buy, Sell, Hire or Rent something, advertise in the Globe's Want Columns. Use the Daily Globe—Use the Sunday Globe.

BOSTON, MONDAY MORNING, OCTOBER 31, 1938—EIGHTEEN PAGES (2) TWO CENTS

RADIO PLAY TERRIFIES NATION

The Capital Parade

Lehman Expects Poletti Victory

By JONAH ALLEN and ROBERT BOWEN

WASHINGTON, Oct. 30—In the excitement of the New York campaign, the hearing of Robert Lehman's plea for pardon again has occupied general attention.



Charles Poletti's conviction as a Lieutenant Governor. But the pardon hearing for a New York Poletti will also be his moment when the case comes. The Denver story about the great advertisement, but, for the present,

READY FOR HALLOWEEN



BILLY BOWWELL AND LEE GRAYSON Winchester put finish on their "pumpkin" lanterns.

Police, Youth Groups Plan Safer and Saner Halloween

3 FIRES SET IN SO. END HOTEL

52 Guests, Employees Held in Darkness as Police Hunt Incendiary

Fifty-two guests and all employees were held without glasses behind the locked doors of Hotel Latham, South End, for two hours last night while police hunted through the rooms and halls of the deserted building for a smoking.

Three fires were set on adjacent floors of the hotel and the main electric light line into the building was cut out of commission between 7:30 and 8:35, at 11 o'clock the hotel was still in darkness, with guests and hotel employees held in groups in the lobby and first-floor reception room.

Electric light service was restored before midnight.

Police Hunt

Continued on Page 14

FAIL TO CLAIM BLINDNESS CUP

PATROL WAGON, AUTO CRASH



THE PATROL WAGON WAS CRUSHED BY WILCOCK ST., BRIGHTON.

POLICE, BRIDAL Mystery Veils Fatal Injuries AUTOS IN CRASH T. W. (of Boston) W...

Mars Invasion Thought Real

Hysteria Grips Folk Listening In Late

Many Fear World Coming to End

NEW YORK, Oct. 30, (AP)—Hysteria among radio listeners throughout the nation and official panic in Washington were the result of the Mars invasion broadcast from a radio station in New York tonight, according to a British and American broadcast of reports from New York.

Excited and screaming groups of people gathered outside the station and police arrested many who had gathered.

The station is a branch of W. O. Radio, owned by W. O. Radio.

Orson Welles, *The War of the Worlds*, 1938

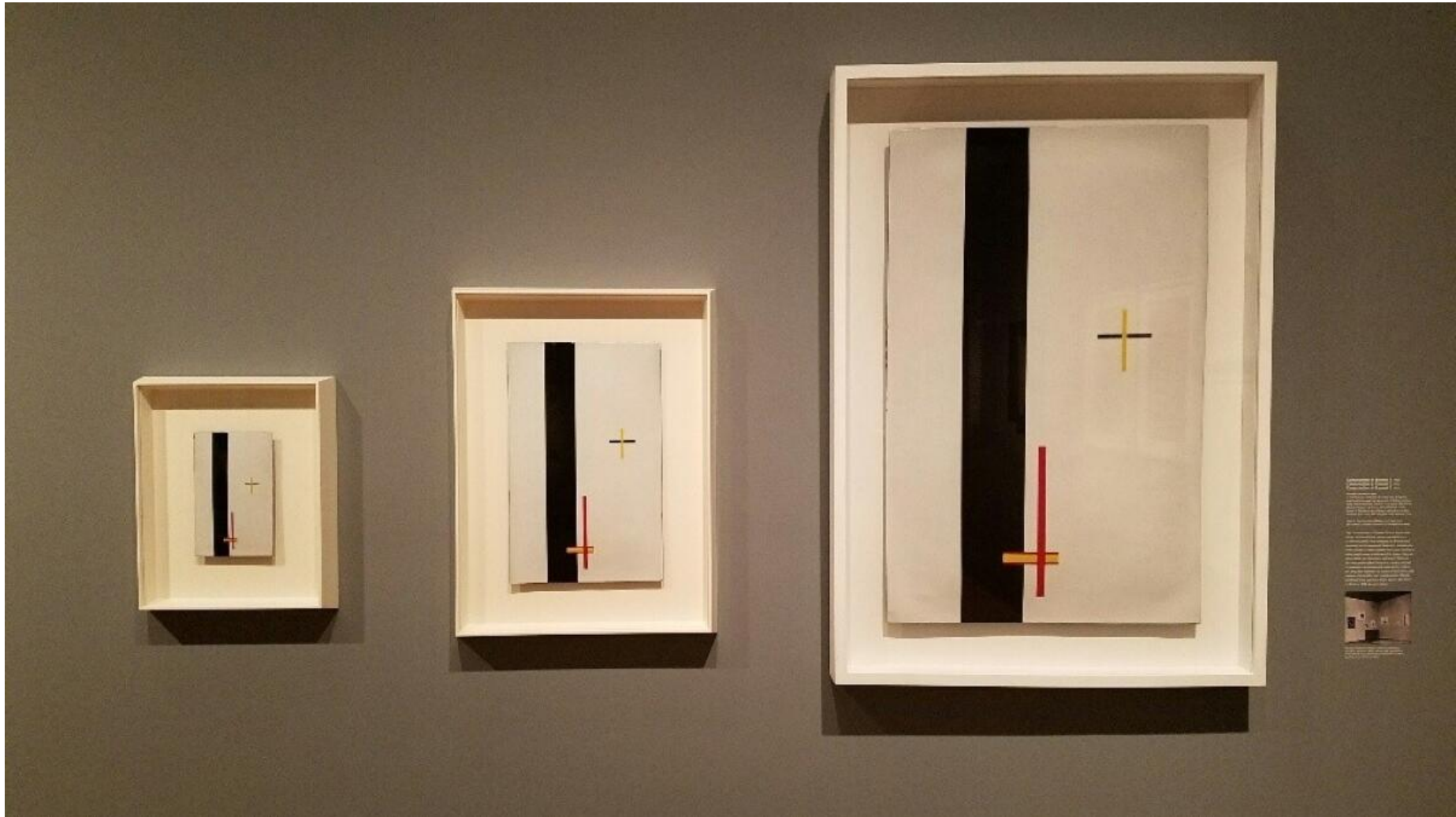

Laszlo Moholy-Nagy, « peintures téléphoniques » 1923,
émail cuit sur cuivre

THREE TELEPHONE EVENTS

- When the telephone rings, it is allowed to continue ringing, until it stops.
- When the telephone rings, the receiver is lifted, then replaced.
- When the telephone rings, it is answered.

Performance note: Each event
comprises all occurrences
within its duration.

Spring, 1961

George Brecht, *Three Telephone Events*, 1961



« Art by telephone », Museum of Contemporary Art, Chicago, commissaire Jan van der Marck, 1969



John Giorno, *Dial-A-Poem*, (1968)

« À certains égards, [le téléphone] constituait le moyen le plus pur d'atteindre le régime d'une multitude de certitudes métaphysiques. Il déstabilise l'identité du soi et de l'autre, du sujet et de la chose, il abolit le caractère originel du lieu ; il sape l'autorité du Livre et menace constamment l'existence de la littérature. Il est lui-même incertain de son identité en tant qu'objet, chose, équipement, intensité perlocutoire ou œuvre d'art (les débuts de la téléphonie plaident en faveur de sa place en tant qu'œuvre d'art) ; il s'offre comme instrument de l'alarme du destin, et la force de déconnexion du téléphone nous permet d'établir quelque chose qui s'apparente au surmoi maternel. »

Avital Ronell, *The Telephone Book: Technology, Schizophrenia, Electric Speech*, Univ. of Nebraska Press, 1989.



Karlheinz Stockhausen, *Kurzwellen*, 1968



John Cage, *Variations VII*, 1966



Max Neuhaus, *Public Supply* (1966)



Maryanne Amacher, *City Links*, 1967-1981



Pauline Oliveros, *Telematic Circle* avec Alan Courtis, 2020



Christina Kubisch, *Electrical Walks*, 2023 (Besançon)



Tetsuo Kogawa